

XMOZU 1X2 前维护支架

规格书

由 XMOZU 独立研发的一款可以任意拼接，方便使用的支架，最大的特点是可以实现大屏中任意单块模组的前维护，解决了传统 LED 屏维修难的痛点。

■ 装箱物品

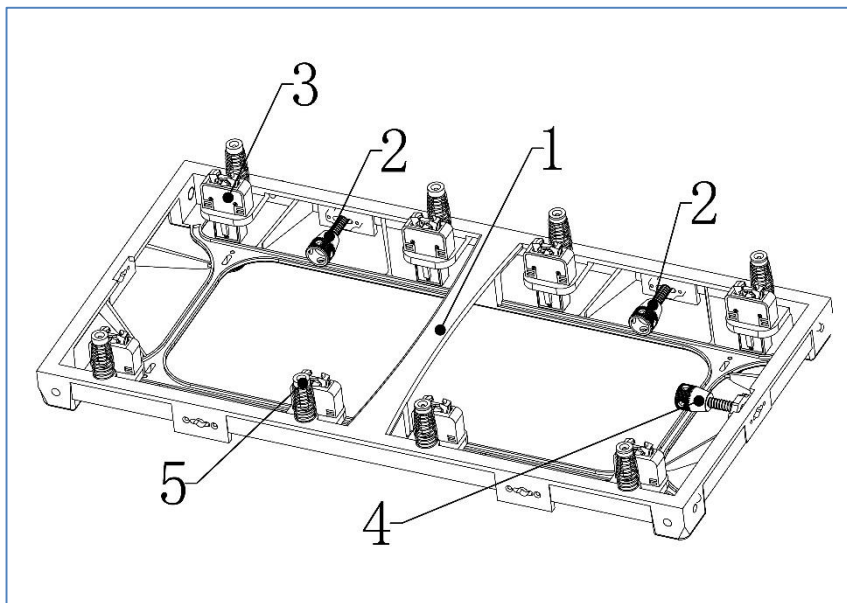

1X2 前维护支架（1.手柄 2.侧边锁 3.锁扣 4.下边锁 5.弹簧磁吸柱）



304 不锈钢圆头自攻螺钉

■ 支架参数

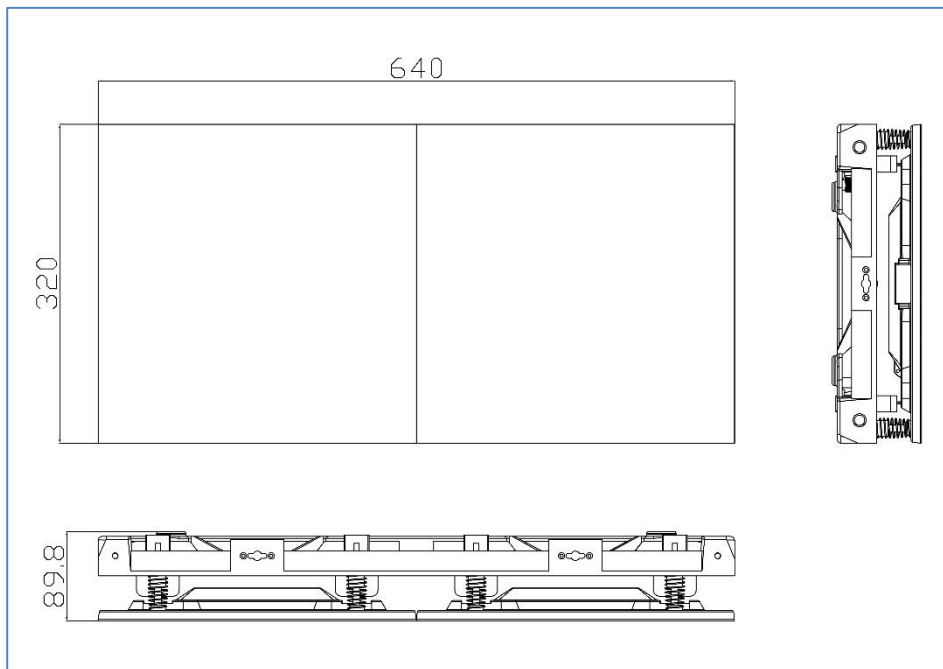

尺寸 mm: 长: 640 宽: 320 高: 89.06

重量 KG: 2.843

■ 安装流程

1. 支架固定在墙壁上

使用螺钉将单元支架固定在墙壁上。

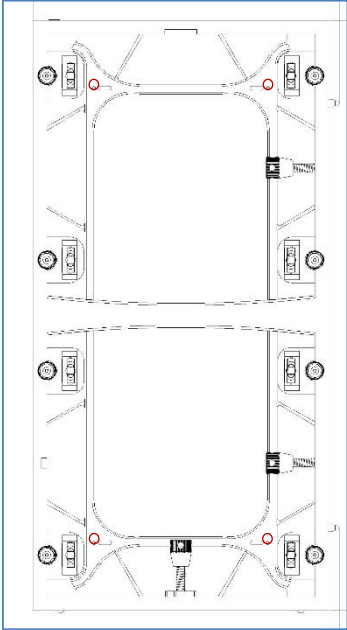

2. 支架拼接

1. 定位：通过支架两侧的定位柱，可快速对齐两块支架间的孔位。

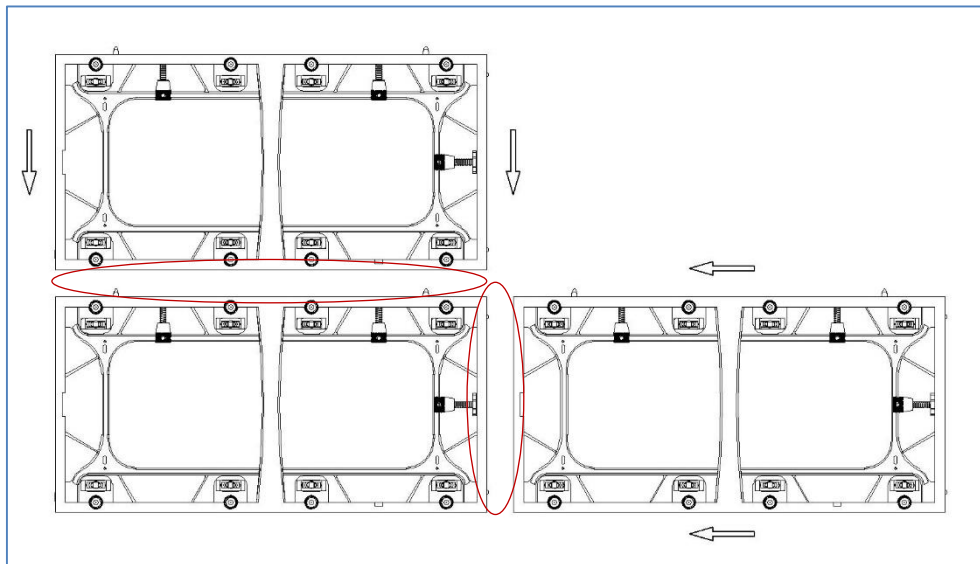

2. 连接：通过边锁将支架锁定。

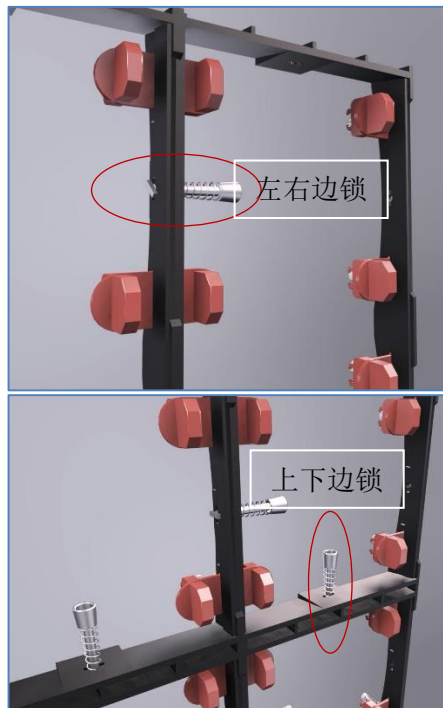

3. 固定：用螺钉固定在墙壁上。

3. 屏体安装

- 1.将 X 系列产品背面靠近支架，磁吸柱会自动定位产品位置；
- 2.然后轻按屏体，锁扣会自动固定屏体在支架上；

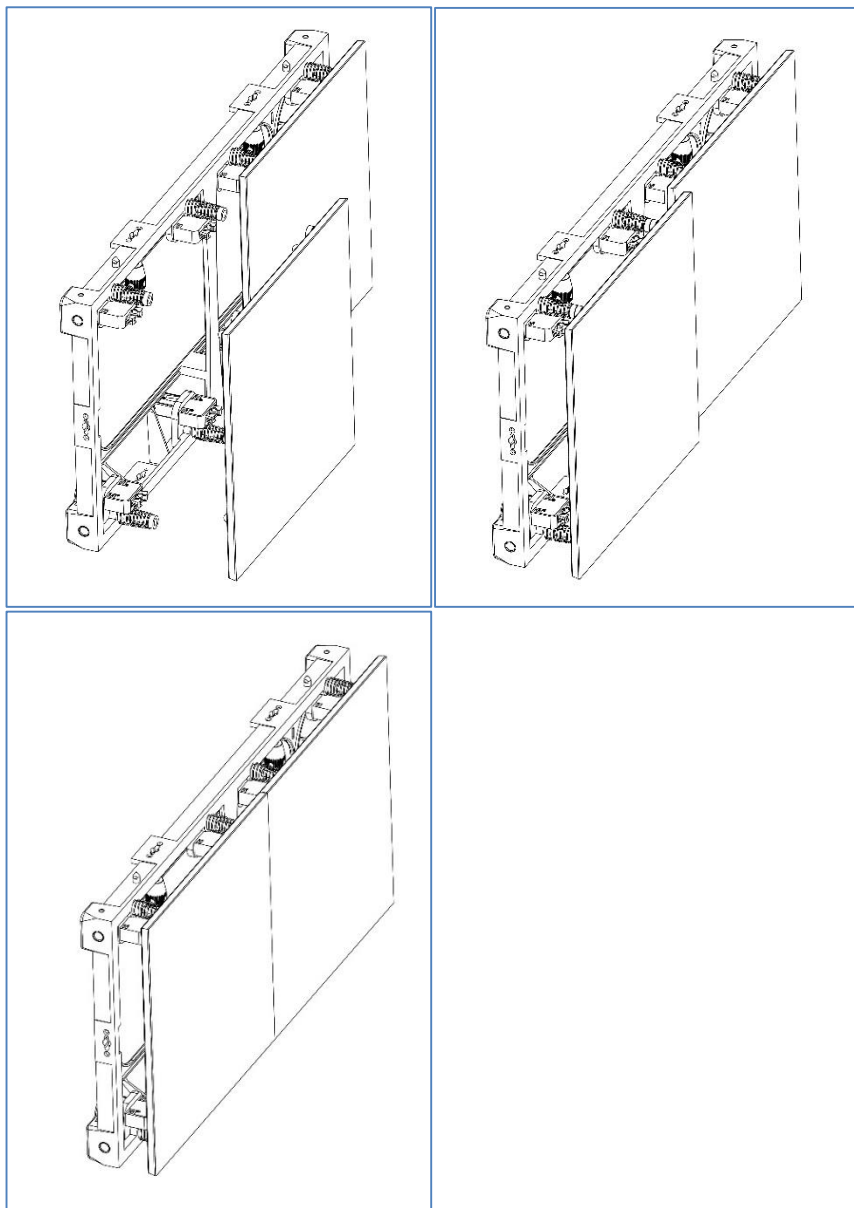

4. 屏体维护

- 1.轻按屏体，锁扣会自动向上弹出屏体；
- 2.然后从屏体两侧将屏体从磁吸柱上拿下来；

